

DIMET 



CATÁLOGO

DE PRODUTOS

 dimetm.com



CONTEÚDO

Sobre a empresa	02
Características, vantagens e benefícios para o cliente ao utilizar eletroímãs DIMET	
ÍMÃS DE ELEVAÇÃO DE CARGA. ELETROÍMÃS	03
1) Os ímãs de manuseio de sucata das séries EMG-SM e EMG-HC	04
2) Os ímãs SÉRIE EMG SCRAP-B retangulares de sucata	06
3) Os ímãs SÉRIE EMG SCRAP-Z para trabalhos de limpeza	08
4) Os eletroímãs SÉRIE EMG SLAB-T redondos para lingotes tipo placas	10
5) A SÉRIE EMGM para o viragem suave da lingotes tipo placas	12
6) A SÉRIE EMG para o manuseio de pré-blocos, seções de trilhos, peças forjadas	14
7) A SÉRIE EMGS	
- Eletroímãs para chapas de aço por peça ou por pacote	16
- para o manuseio de chapas retangulares e redondas, feixes de barras de reforço, peças em tubo, produtos compridos de aço	18
8) A SÉRIE EMGK para pacotes de feixes	20
9) A SÉRIE EMGP para produtos compridos	22
10) Eletroímãs para tiras de aço em bobinas	
- as SÉRIES EMGR	24
- as SÉRIES EMGB	26
11) Os eletroímãs EMGT-SERIES para grandes tubos	28
12) Ímãs eletropermanentes	
- SÉRIE IMG para chapas de aço e lingotes tipo placas	
- IMGK-SERIES para tubos redondos de grande diâmetro	
- IMGS-SERIES para carregamento de chapas de aço por peça	30
13) Balancins de carga eletromagnéticos para cargas compridas	32
14) Balancins de carga eletromagnéticos para a viragem de lingotes tipo placas	33
15) Sistema SG para elevação, integrado com manuseio uniforme	34
Sistemas de controle eletromagnéticos	
1) Os transformadores de voltagem SÉRIE PN-500	35
2) Os transformadores de voltagem SÉRIE PN-500-G	36
3) Sistemas de fornecimento de energia sem interrupção para eletroímãs	37
DIMET DS agarradores de 4- e 5-dentes	38

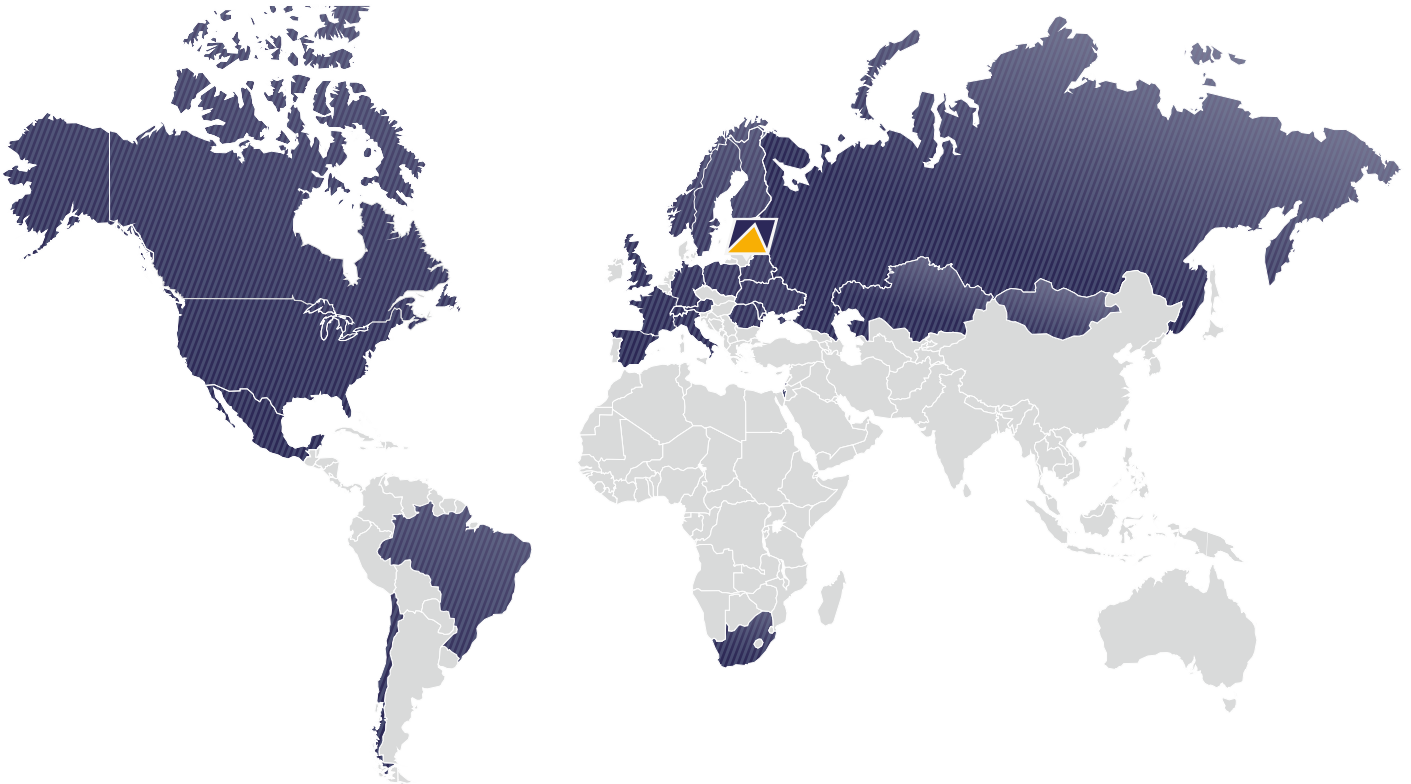

DIMET GmbH é um dos principais fabricantes de ímãs de elevação com sede na Alemanha e possui uma rede mundial de vendas.

Fundada em 2000 como uma empresa de engenharia, a DIMET evoluiu para uma empresa moderna de alta tecnologia com amplas capacidades de produção e desenvolvimento, oferecendo uma grande variedade de soluções para a elevação de cargas e a movimentação de materiais.

Concebemos e fabricamos uma variedade abrangente de electroímãs de elevação, ímãs eletropermanentes de elevação, Spreaders electromagnéticos, separadores de ferro, sistemas de controle, bandejas de agarrar e uma variedade de equipamentos de elevação.

A empresa é certificada pela CE e EAC. O nosso sistema de gestão cumpre os requisitos da norma de qualidade ISO 9001.

Se então a sua empresa precisar de uma solução para o processamento de sucatas, bobinas, trilhos, lingotes tipo placas ou outro tipo de manuseio de materiais, nós encontraremos a melhor solução possível para você.

AS NOSSAS VANTAGENS

- ▶ Pessoal altamente qualificado
- ▶ Poderosas capacidades de I&D e excelente qualidade técnica
- ▶ Criações próprias, algumas delas patenteadas
- ▶ Serviço técnico ao cliente de alta qualidade antes e depois da venda

PRINCIPAIS CARACTERÍSTICAS DOS ELETROÍMÃS DIMET

Carcaça de fundição robusta

Proporciona maior durabilidade e reduz o aquecimento eletromagnético.

Construção da bobina

Fios de alta qualidade em isolamento avançado; risco reduzido de curto-circuito no enrolamento.

Vedação resistente ao calor

Oferece proteção adicional da bobina quando operando com cargas quentes com temperaturas de até 650 °C .

Placa base em aço para serviço pesado

Protege a bobina e aumenta significativamente a vida útil do eletroímã.

Composto impermeabilizante de alta qualidade

Evita danos na bobina e reduz o aquecimento da bobina do eletroímã.

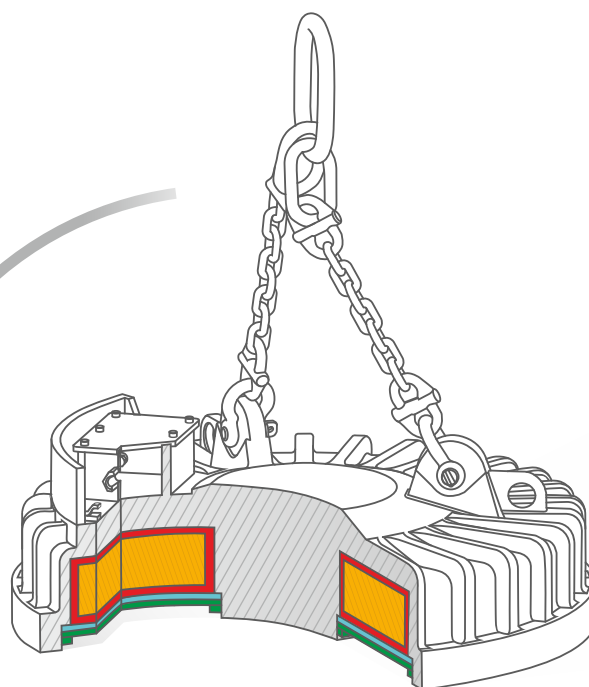

SUAS VANTAGENS PELO DO USO DE ELETROÍMÃS DIMET



Aumento da produtividade através do design eficiente do eletroímã.



Longa vida útil do eletroímã devido à carcaça e bobina especialmente projetadas.



Poupança de energia devido ao design de última geração e eficiente do eletroímã.



Compatível com todos aparelhos convencionais através do uso de sistemas universais de montagem e conexão.

TIPOS DE PRODUTOS TRANSPORTADOS

- ▶ Sucata
- ▶ Limalha
- ▶ Alimentação de metal

COMPATÍVEL COM

- ▶ Equipamentos móveis de manuseio de materiais
- ▶ Pontes rolantes
- ▶ Guindastes de pórtico ligeiro
- ▶ Guindastes de carril giratório

CARACTERÍSTICAS ESSENCIAIS

- ▶ Longo tempo de operação contínua
- ▶ Versão especial para uso submerso como opção
- ▶ Versão resistente ao calor (temperatura da carga de até 650 °C) como equipamento especial

TIPO DE BOBINAGEM

- ▶ Bobina de alumínio

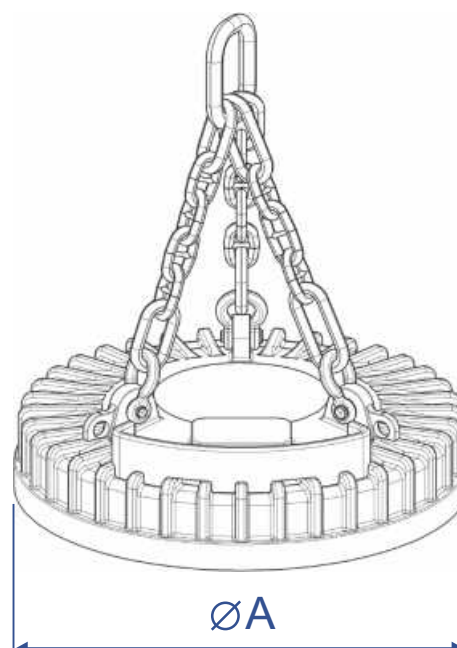

SÉRIE EMG-SM (sucata leve, limalhas torneadas de aço)

Modelo	Força de atração kg, no mínimo	Potência do gerador eléctrico, kW	Peso, kg	Amperagem nominal, A	Potência nominal, W	Diâmetro ØA, mm	Valor da carga útil, kg				
							Lingotes tipo placas	Blocos em bruto	Limalhas torneadas	Sucata leve	Sucata pesada
EMG 085SM	12000	5	700	18	3900	850	6000	460	180	230	350
EMG 105SM	17000	7,5	860	25	5500	1050	8500	540	220	290	460
EMG 115SM	22000	10	1120	31	6820	1150	11000	700	290	380	610
EMG 125SM	26000	10	1400	39	8580	1250	13000	870	350	540	850
EMG 135SM	30000	15	1750	46	10120	1350	15000	1020	410	620	1030
EMG 145SM	36000	15	2150	52	11440	1450	18000	1200	480	790	1230
EMG 155SM	40000	15	2700	61	13400	1550	20000	1480	600	1000	1510
EMG 170SM	55000	20	3230	72	15840	1700	27500	1800	710	1180	1740
EMG 185SM	66000	25	4000	85	18700	1850	33000	2200	840	1440	2190
EMG 200SM	75000	25	4500	105	23100	2000	37500	2610	990	1670	2670

Série EMG-HC (sucata pesada, fardos, lingotes)

Modelo	Força de atração kg, no mínimo	Peso, kg	Amperagem nominal, A	Potência do gerador eléctrico, kW	Diâmetro ØA, mm	Valor da carga útil, kg				
						Lingotes tipo placas	Blocos em bruto	Limalhas torneadas	Sucata leve	Sucata pesada
EMG 125HC	40000	2100	50	11000	1250	20000	510	1300	800	1250
EMG 145HC	56000	3500	65	14300	1450	28000	800	2050	1280	2000
EMG 170HC	74000	5500	85	18700	1700	37000	1220	3080	2000	2950
EMG 185HC	110000	8000	100	22000	1850	55000	1760	4560	3000	4480
EMG 210HC	130000	10200	114	25000	2100	65000	2300	5700	3800	5600
EMG 230HC	180000	14500	140	30800	2300	90000	3150	8000	6600	7900

Com temperaturas de cargas de até 650 °C (dependendo da respectiva qualidade do aço)

TIPOS DE CARGAS TRANSPORTADAS

- ▶ Sucata
- ▶ Limalhas
- ▶ Alimentação de metal

COMPATÍVEL COM

- ▶ Equipamento móvel de manuseio de materiais
- ▶ Pontes rolantes
- ▶ Guindastes de pórtico ligeiro
- ▶ Guindastes de pórtico
- ▶ Guindastes de carril giratório

CARACTERÍSTICAS ESSENCIAIS

- ▶ Uso para descarregar sucata de vagões ferroviários
- ▶ Alta estabilidade das operações de elevação
- ▶ Versão especial para uso submerso como opção
- ▶ Versão resistente ao calor (temperatura da carga de até 650 °C) como equipamento especial

TIPO DE BOBINAGEM

- ▶ Bobina de alumínio

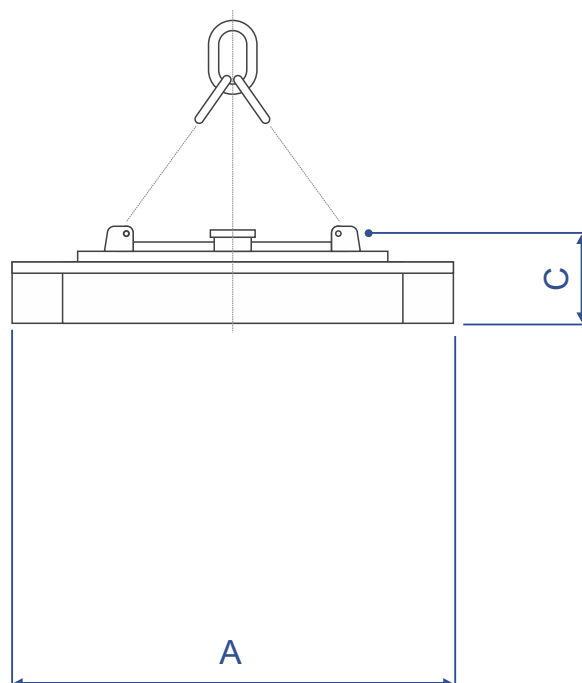

EMG SCRAP-B SERIES ímãs para sucata com seção transversal retangular

Parâmetros gerais	EMG 230-150- 50/A-U1	EMG 260-180- 50/A-U1	EMG 300-200- 52/A-U1	EMG 350-220- 52/A-U1
Voltagem Nominal, V	220	220	220	220
Amperagem nominal do eletroímã a 20 °C, A	110	140	170	200
Potência nominal, kW	24,2	30,8	37,4	44
Potência em estado estacionário, kW	15,7	20	26	29
Força de atração, kg	110000	130000	160000	200000
Dimensões AxBxC, mm	2300x1500x500	2600x1800x500	3000x2000x520	3500x2200x520
Peso, kg	5500	7500	10000	12700
Capacidade de carga, kg				
Chapas	55000	65000	80000	100000
Blocos	1800	2000	2400	3200
Sucata leve	2200	2800	3500	4000
Sucata pesada	3500	4200	5000	6000

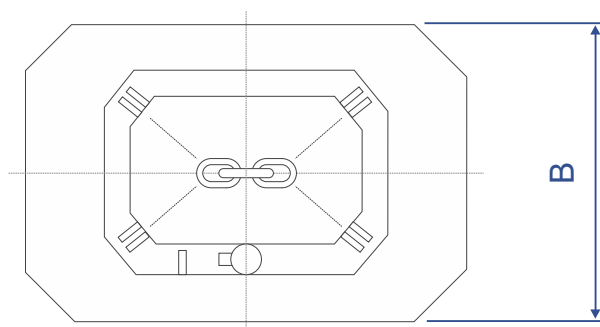

Com temperaturas de cargas de até 650 °C (dependendo da respectiva qualidade do aço)

TIPOS DE PRODUTOS TRANSPORTADOS

- ▶ Sucata
- ▶ Limalha
- ▶ Alimentação de metal

COMPATÍVEL CON

- ▶ Aparelhos móveis de manuseio de materiais
- ▶ Pontes rolantes
- ▶ Guindastes de pórtico ligeiro
- ▶ Guindastes de pórtico
- ▶ Guindastes de carril giratório



PRINCIPAIS CARACTERÍSTICAS

- ▶ Aplicação para a limpeza de vagões ferroviários
- ▶ Estabilidade das operações de elevação
- ▶ Versão especial para operação submersa disponível opcionalmente
- ▶ Versão resistente ao calor (temperatura de carga até 650 °C) como opção

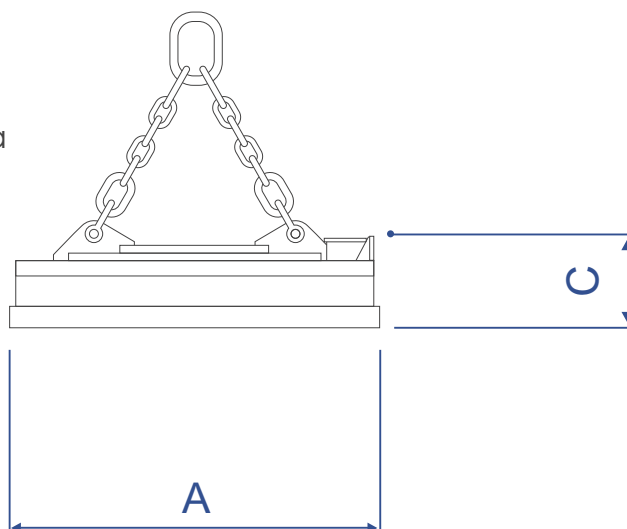

TIPO DE BOBINAGEM

- ▶ Bobina de alumínio

SÉRIE SCRAP-Z (para retirada de sucata em vagões)

Parâmetros gerais	EMG 120-120-32/A-U1	EMG 170-170-32/A-U1
Amperagem nominal do eletroímã a 20 °C, A	45	52
Potência nominal, kW	9900	11400
Potência em estado estacionário, kW	6600	8800
Força de atração, no mínimo, kg	27000	35000
Dimensões AxBxC, mm	1200x1200x320	1700x1700x320
Peso, kg	1600	2500
Capacidade de carga, kg		
Chapas	13500	17500
Limalhas de aço	250	400
Barras	800	900
Sucata leve	600	700
Sucata pesada	850	1000

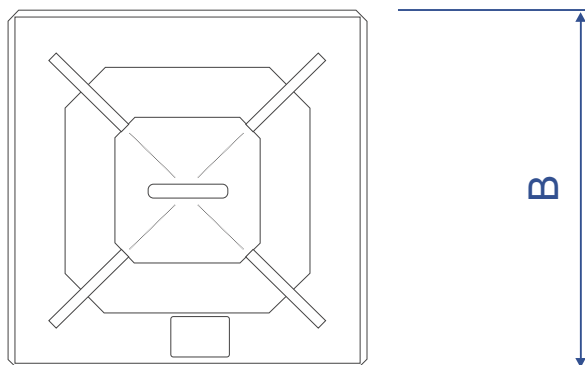

Com temperaturas de cargas de até 650 °C (dependendo da respectiva qualidade do aço)

TIPOS DE PRODUTOS TRANSPORTADAS

- ▶ Lingotes tipo placas
- ▶ Peças forjadas
- ▶ Peças brutas pesadas

COMPATÍVEL COM

- ▶ Sistemas de guindastes
- ▶ Balancins de carga

PRINCIPAIS CARACTERÍSTICAS

- ▶ Economia de energia por tonelada de produtos transportadas
- ▶ Versão resistente ao calor (temperatura de carga até 650 °C) como equipamento especial

TIPO DE BOBINAGEM

- ▶ Bobina de alumínio

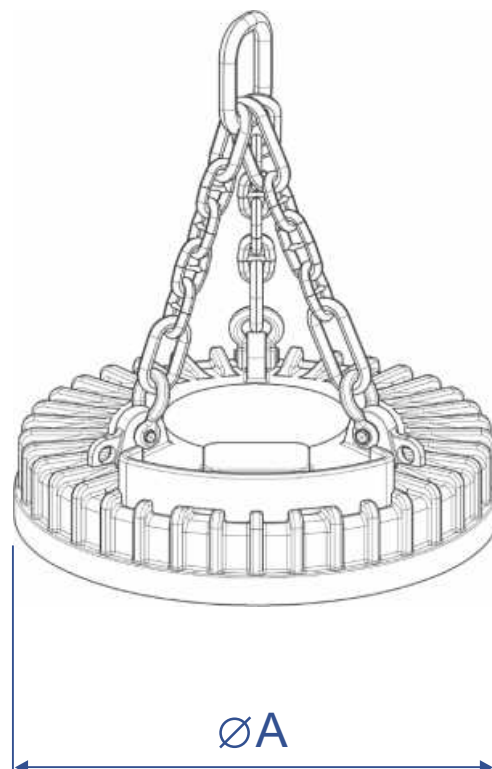

A SÉRIE SLAB-T (manuseio de lingotes tipo placas e forjados)

Modelo	Força de tração, kg no mínimo	Potencia com a Bobina quente, W	Peso, kg	Amperagem nominal, A	Potência nominal, W	ØAxBxC, mm	Capacidade de carga para lingotes tipo placas (kg) Temperatura kg Amperagem, A		
							200 °C	400 °C	600 °C
EMG 100ST/AT-U1	25000	1050	22±8%	4800	3400	1000x320x1100	12000	11000	9500
EMG 120ST/AT-U1	35000	1550	38±8%	8400	5800	1200x320x1350	17000	16000	13500
EMG 140ST/AT-U1	50000	2150	58±8%	12800	8900	1400x380x1400	24000	22500	19700
EMG 160ST/AT-U1	70000	3700	70±8%	15400	10800	1600x540x1700	33500	31800	28000
EMG 180ST/AT-U1	100000	5000	82±8%	18000	12700	1800x480x1650	48000	45500	40000

ELETROÍMÃS RESISTENTES AO CALOR DA SÉRIE SLAB-T

Desenvolvido com carcaças fundidas especiais com pólos maiores para utilização em condições operacionais extremamente severas para o manuseio altamente eficiente de placas, peças forjadas, peças pesadas em bruto de metal em siderurgias, terminais marítimos e empresas EPC, com uma temperatura de carga até 650 °C.

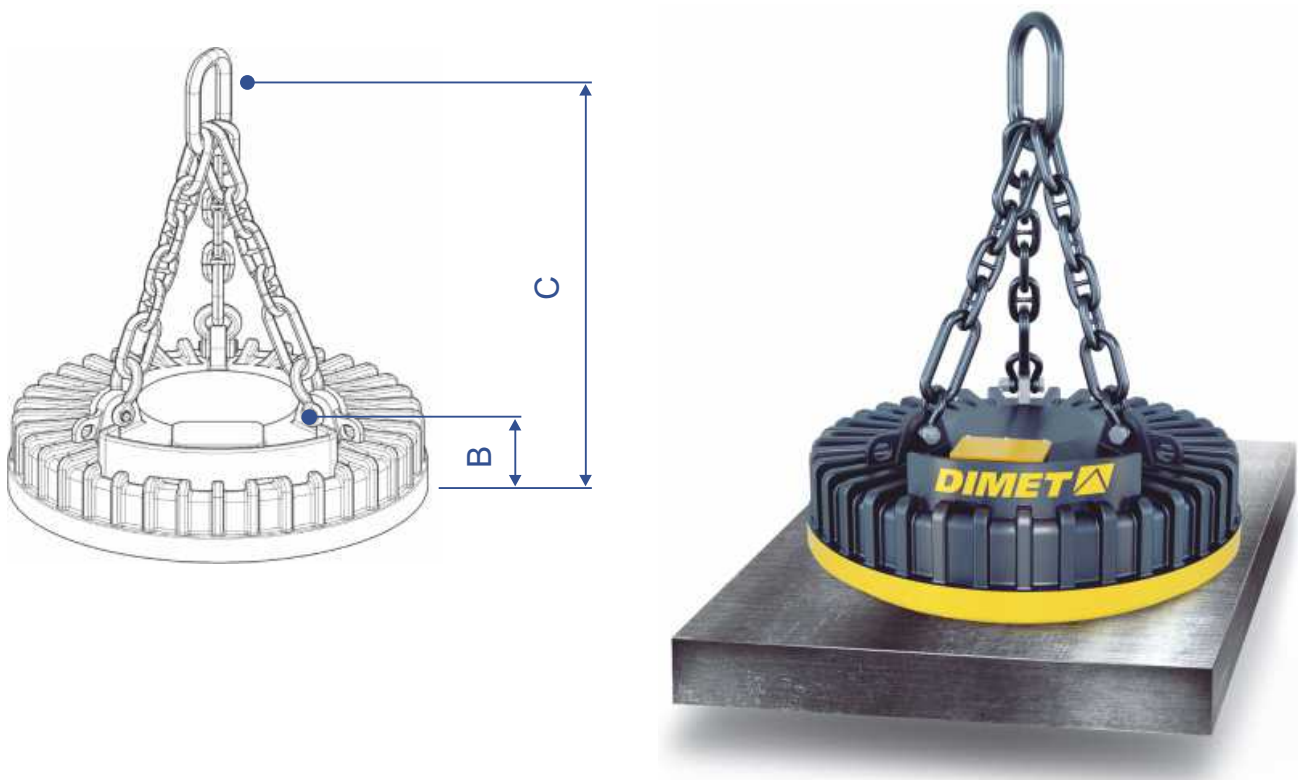

Com temperaturas de cargas de até 650 °C (dependendo da respectiva qualidade do aço)

TIPOS DE PRODUTOS TRANSPORTADOS

- ▶ Lingotes tipo placas

COMPATÍVEL COM

- ▶ Sistemas de guindastes
- ▶ Balancins de carga

PRINCIPAIS CARACTERÍSTICAS

- ▶ Caixa resistente ao desgaste especialmente desenvolvida para um funcionamento a longo prazo
- ▶ Forma especial do ímã com pólo para a viragem segura dos lingotes tipo placas

BENEFÍCIOS E VANTAGENS PARA O CLIENTE

- ▶ Viragem rápido das placas
- ▶ Alta segurança durante a operação
- ▶ Eficaz e eficiente em termos de custos
- ▶ Baixo nível sonoro durante o funcionamento

TIPO DE BOBINAGEM

- ▶ Bobina de alumínio

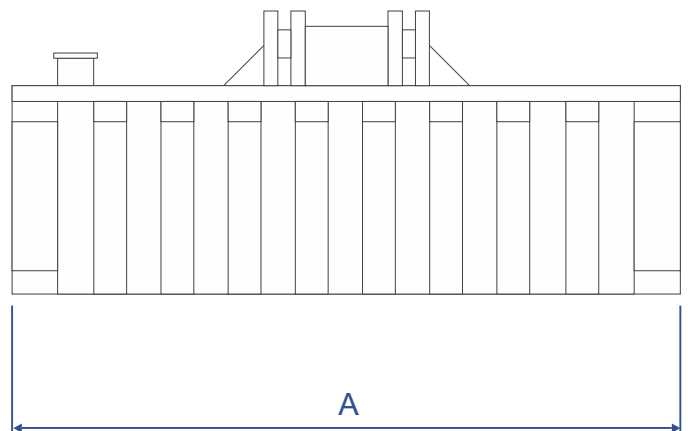

SÉRIE EMGM (Eletroímãs para viragem suave das placas)

Parâmetros gerais	EMGM 175-77-54/MT-U1	EMGM 240/76-90/AT-U1
Voltagem Nominal, V	220	220
Amperagem, A	60	100
Potência nominal, kW	13,2	22
Força de atração para chapa plana, no mínimo, kg	50000	100000
Força de atração para chapas metálicas, até, kg	25000	50000
Dimensões, mm	1780x770x540	2410x770x800
Peso (sem correias), kg	3850	7000
Temperatura máxima da carga, °C	500	500
Grau de proteção IP	54	54
Temperatura ambiente, °C	-20...+45	-20...+45

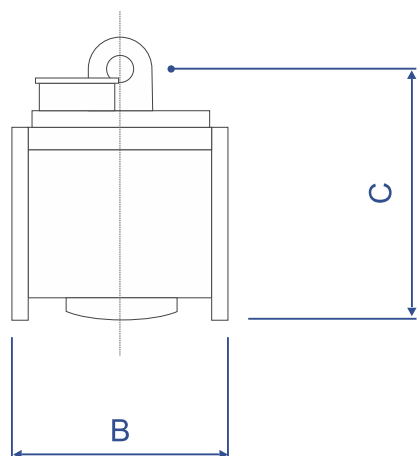

Com temperaturas de cargas de até 650 °C (dependendo da respectiva qualidade do aço)

TIPOS DE PRODUTOS TRANSPORTADOS

- ▶ Placas
- ▶ Pré-blocos
- ▶ Perfis de trilhos

COMPATÍVEL COM

- ▶ Sistemas de guindastes
- ▶ Balancins de carga

PRINCIPAIS CARACTERÍSTICAS

- ▶ Economia de energia
- ▶ Temperatura de carga de até 650 °C

TIPO DE BOBINAGEM

- ▶ Bobina de alumínio

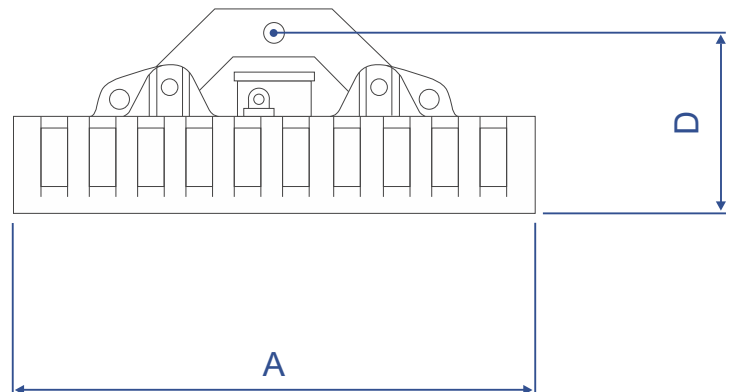

EMG-SERIES Eletroímãs retangulares (para recarregar pré-blocos, perfis de trilhos, peças forjadas) Substituição para as séries PM15, PM25, PM26

Modelo	Força de atração kg, no mínimo	Potência com a Bobina quente, W	Peso, kg	Amperagem nominal, A	Potência nominal, W	AxBxCxD, mm	Capacidade de carga, no mínimo, t °C
							Lingotes tipo placas
EMG 110-64-42/A-U1	20000	2600	1500	18±8%	4000	1100x640x420x590	10000
EMG 170-70-41/A-U1	30000	5200	2000	35±8%	7700	1700x700x410x580	15000

SÉRIE DE ELETROÍMÃS RESISTENTES AO CALOR PARA Lingotes tipo placas, BLOCOS E PERFIS DE TRILHOS Concebido com carcaças fundidas especiais, pólos maiores para operações sobrepesadas para um manuseio altamente eficiente de placas, peças forjadas e peças pesadas de metal em bruto em siderurgias, terminais de navios e operações EPC, com uma temperatura de carga de até 650 °C.

Modelo	Força de atração kg, No mínimo	Potência com a Bobina quente, W	Peso, kg	Amperagem nominal, A	Potência nominal, W	AxBxCxD, mm	Capacidade de carga, no mínimo, t °C		
							200 °C	400 °C	600 °C
EMG 110-64-ST/AT-U1	28000	2600	1900	18±8%	4000	1100x640x420x590	14000	12000	8000
EMG 170-70-ST/AT-U1	43000	4300	2400	30±8%	6600	1700x700x420x590	21500	18000	13000

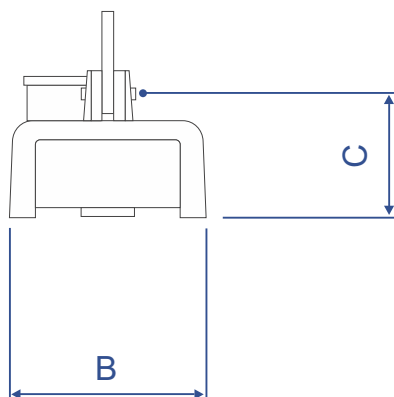

Com temperaturas de cargas de até 650 °C (dependendo da respectiva qualidade do aço)

TIPOS DE PRODUTOS TRANSPORTADOS

- ▶ Placas
- ▶ Chapas de aço em pacotes ou em peças individuais
- ▶ Chapas metálicas retangulares em bruto
- ▶ Tubos em pacotes

COMPATÍVEL COM

- ▶ Sistemas de guindastes
- ▶ Balancins de carga

PRINCIPAIS CARACTERÍSTICAS

- ▶ Alta confiabilidade operacional e vida útil das bobinas
- ▶ Alta estabilidade das operações de elevação
- ▶ Design especial para uso submerso disponível como equipamento opcional
- ▶ Versão resistente ao calor (temperatura de carga até 650 °C) como equipamento especial

TIPO DE BOBINAGEM

- ▶ Bobina de alumínio



SÉRIE EMGS (para transbordo de chapas de aço como carga por peça)

Modelo	Voltagem, V	Amperagem, A	Potência nominal, W	Peso, kg	Força de atração, kg	Capacidade de carga para chapas metálicas, kg	Capacidade de carga para lingotes tipo placas, kg
EMGS 055-30-33/A-U1	220	3,6	800	180	2000	1000	700
EMGS 060-40-32/A-U1	220	11,8	2600	360	5000	2500	1700
EMGS 100-34-37/A-U1	220	12,5	2750	480	9000	4500	2300
EMGS 110-34-35/A-U1	220	11	2400	460	8000	4000	2000
EMGS 120-34-36/A-U1	220	11	2400	700	12000	6000	3500
EMGS 185-38-38/A-U1	220	20	4400	850	13000	6500	4000
EMGS 200-38-36/A-U1	220	20	4400	900	15000	7500	5000
EMGS 220-38-36/A-U1	220	20	4400	1000	15000	7500	5000
EMGS 270-36-37/A-U1	220	15	3300	1200	20000	10000	6000

SÉRIE EMGS-SERIES (para transbordo de chapas de aço em pacotes)

Modelo	Voltagem, V	Amperagem, A	Potência nominal, W	Peso, kg	Força de atração, kg	Capacità di carico per lamiera, kg	Capacidade de carga para pacotes de chapa metálica, kg
EMGS 080-54-40/A-U1	220	16	3500	700	10000	5000	1500
EMGS 100-60-44/A-U1	220	20	4400	1050	20000	10000	2000
EMGS 110-60-50/A-U1	220	19	4200	1350	25000	12500	2700
EMGS 120-64-46/A-U1	220	30	6600	1550	30000	15000	3500
EMGS 140-70-48/A-U1	220	40	8800	2200	40000	20000	5000
EMGS 160-76-54/A-U1	220	50	11000	3000	60000	30000	7500

Com temperaturas de cargas de até 650 °C (dependendo da respectiva qualidade do aço)

TIPOS DE PRODUTOS TRANSPORTADOS

- ▶ Peças platinadas redondas em bruto
- ▶ Chapas metálicas retangulares em b
- ▶ Pré-blocos e perfis de trilhos
- ▶ Tubos em pacotes
- ▶ Barras de reforço em fardos

COMPATÍVEL COM

- ▶ Sistemas de guindastes
- ▶ Balancins de carga

PRINCIPAIS CARACTERÍSTICAS

- ▶ Alta confiabilidade operacional e vida útil da bobina
- ▶ Alta estabilidade das operações de ele
- ▶ Design especial para uso submerso disponível como equipamento opcional
- ▶ Versão resistente ao calor (temperatura de carga até 650 °C) como equipamento especial

TIPO DE BOBINAGEM

- ▶ Bobina de alumínio



SÉRIE EMGS

(para manuseio de peças em bruto quadradas e redondas)

Modelo	Voltagem, V	Amperagem, A	Potência nominal, W	Peso, kg	Força de atração, kg	Capacidade de carga, kg				
						Painéis	Peças em bruto quadradas	Produtos laminados brutos a quente (500 °C)	Peças brutas redondas	Produtos redondos laminados brutos a quente (500 °C)
EMGS 110-60-50/AT-U1	220	19	4200	1350	25000	12500	10000	7500	-	-
EMGS 110-69-52/AT-U1	220	20	4400	1600	28000	14000	12000	9000	9500	7000
EMGS 120-76-52/AT-U1	220	30	6600	2000	40000	20000	18000	15000	13000	11000
EMGS 130-75-52/AT-U1	220	30	6600	2400	48000	24000	22000	17000	14000	12000
EMGS 135-71-51/AT-U1	220	25	5500	1900	30000	15000	14000	9000	10000	7500
EMGS 140-97-63/AT-U1	220	34	7500	3400	60000	30000	26000	19500	15000	11500
EMGS 145-66-49/AT-U1	220	34	7500	2300	50000	25000	22000	17000	14000	12000

SÉRIE EMGS

(para o manuseio de pacotes de barras de aço, tubos e produtos compridos de aço)

Modelo	Voltagem, V	Amperagem, A	Potência nominal, W	Peso, kg	Capacidade de carga, kg		
					Pacotes de barras de aço	Pacotes com perfis	Pacotes com Tubos
EMGS 070-74-48/A-U1	220	17	3750	1050	4500	3500	3000
EMGS 110-86-45/A-U1	220	28	6200	1600	5000	4500	4000
EMGS 120-86-48/A-U1	220	30	6600	2000	6000	5000	4500
EMGS 140-80-48/A-U1	220	40	8800	2150	8000	6000	5000



Com temperaturas de cargas de até 650 °C (dependendo da respectiva qualidade do aço)

TIPOS DE PRODUTOS TRANSPORTADOS

- ▶ Feixes de barras de reforço, anéis, fio-máquina

COMPATÍVEL COM

- ▶ Sistemas de guindastes
- ▶ Balancins de carga

PRINCIPAIS CARACTERÍSTICAS

- ▶ Alta confiabilidade operacional e vida útil da bobina
- ▶ Alta estabilidade das operações de elevação
- ▶ Design especial para uso submerso disponível como equipamento opcional
- ▶ Versão resistente ao calor (temperatura de carga até 650 °C) como equipamento especial

TIPO DE BOBINAGEM

- ▶ Bobina de alumínio

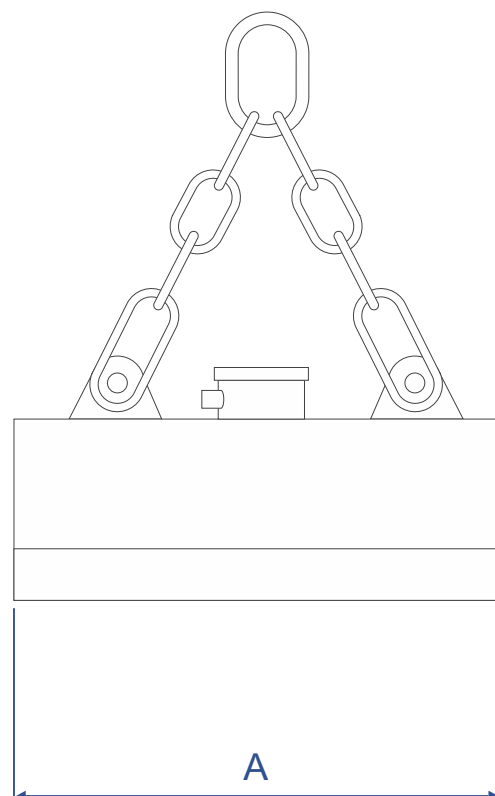

EMGK-SERIES (para elevação de feixes de aço de reforço e feixes com aço redondo e arame laminado)

Parâmetros gerais	EMGK 105-70-54/A-U1	EMGK 110-67-54/A-U1	EMGK 120-65-52/A-U1	EMGK 130-65-54/A-U1	EMGK 140-65-52/A-U1	EMGK 160-65-54/A-U1	EMGK 180-65-51/A-U1
Voltagem Nominal, V	220	220	220	220	220	220	220
Amperagem nominal do eletroímã a 20 °C, A	25	28	28	30	30	35	32
Potência nominal, kW	5,5	6,2	6,2	6,6	6,6	7,7	7,7
Feixe, diâmetro exterior, mm	1250	1250	1250	1250	1250	1250	1250
Capacidade máxima de carga, kg	4000	4500	4500	5000	5500	6300	6500
Altura máxima do feixe, mm	1100	1200	1300	1400	1500	1700	1900
Dimensões AxWxC, mm	1050x690x540	1100x670x540	1200x670x520	1300x650x540	1400x650x520	1600x650x540	1800x650x510
Peso, kg	1380	1550	1650	1800	1900	2200	2400

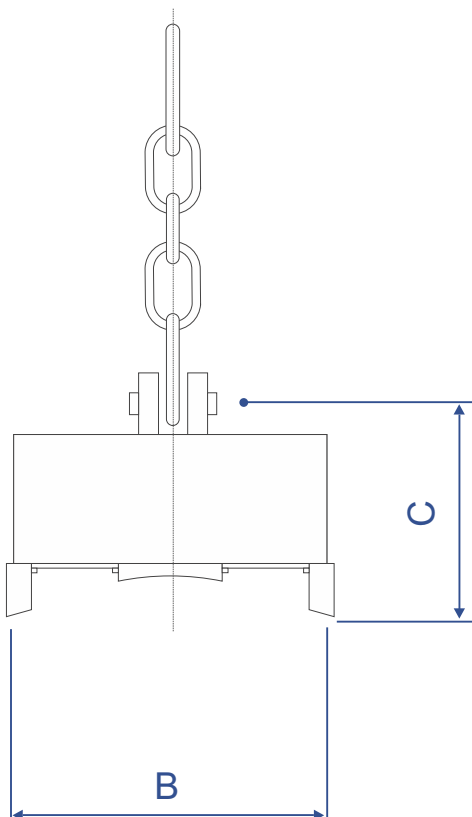

Com temperaturas de cargas de até 650 °C (dependendo da respectiva qualidade do aço)

TIPOS DE PRODUTOS TRANSPORTADOS

- ▶ Aço laminado comprimido
- ▶ Fardos de tubos brutos, anéis, tubos

COMPATÍVEL COM

- ▶ Sistemas de guindastes
- ▶ Balancins de carga

PRINCIPAIS CARACTERÍSTICAS

- ▶ Alta confiabilidade operacional e vida útil da bobina
- ▶ Alta estabilidade das operações de elevação
- ▶ Design especial para uso submerso disponível como equipamento opcional
- ▶ Versão resistente ao calor (temperatura de carga até 650 °C) como equipamento especial

TIPO DE BOBINAGEM

- ▶ Bobina de alumínio

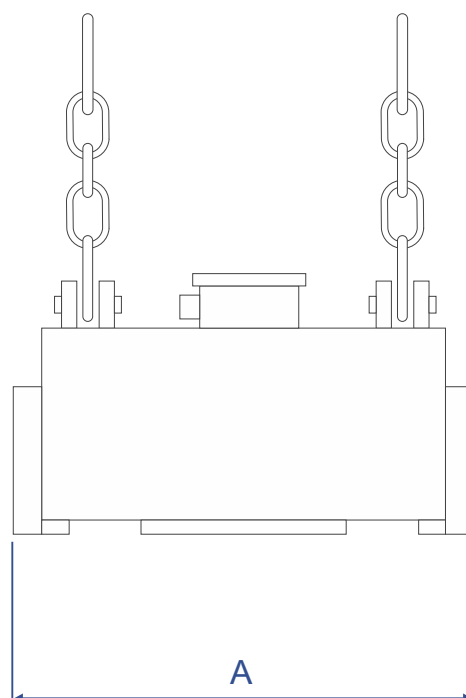

SÉRIE EMGP (para produtos compridos laminados em fardos)

Parâmetros gerais	EMGP 088-62-51/A-U1	EMGP 090-65-57/A-U1	EMGP 110-68-60/A-U1
Voltagem nominal, V	220	220	220
Amperagem nominal do eletroímã a 20 °C, A	20	22	27
Potência nominal, kW	4,4	4,8	6,0
Capacidade de carga para embalagens com produtos laminados, kg	2000	3000	6000
Capacidade de carga para feixes de barras de reforço, kg	3000	4000	9000
Capacidade de carga para anéis Ø 400-600 mm, kg	6000	10000	16000
Dimensões AxBxC, mm	880x620x510	910x650x570	1100x680x600
Peso, kg	1100	1300	1800

SÉRIE MGP (para anéis)

Parâmetros gerais	EMGP 112-88-56/A-U1	EMGP 160-110-65/A-U1
Voltagem Nominal, V	220	220
Amperagem nominal do eletroímã a 20 °C, A	28	41
Potência nominal, kW	6,2	9,0
Capacidade de carga para anéis Ø 400-600 mm, kg	10000	20000
Dimensões AxBxC, mm	1120x880x560	1600x1100x650
Peso, kg	1800	4900

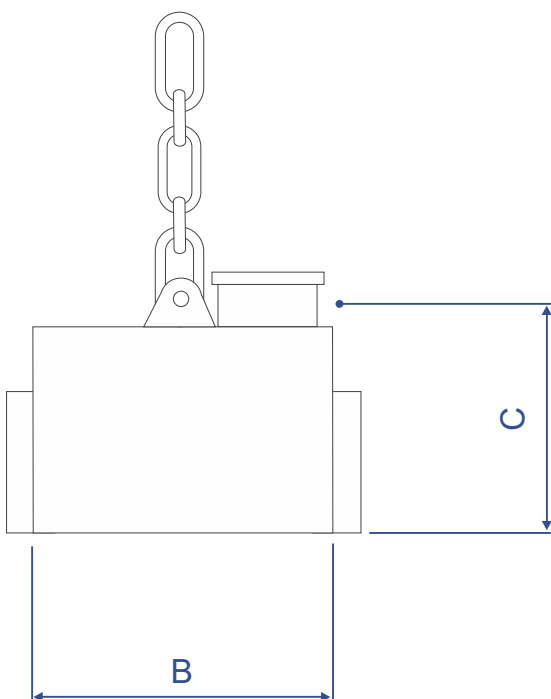

Com temperaturas de cargas de até 650 °C (dependendo da respectiva qualidade do aço)

TIPOS DE PRODUTOS TRANSPORTADOS

- ▶ Chapas de aço em rolos
- ▶ Rolos de arame laminado, rolos de aço de reforço, anéis pelo lado da face frontal

COMPATÍVEL COM

- ▶ Sistemas de guindastes
- ▶ Balancins de carga

PRINCIPAIS CARACTERÍSTICAS

- ▶ Alta confiabilidade operacional e vida útil da bobina
- ▶ Alta estabilidade das operações de elevação
- ▶ Design especial para uso submerso disponível como equipamento opcional
- ▶ Versão resistente ao calor (temperatura de carga até 650 °C) como equipamento especial

TIPO DE BOBINAGEM

- ▶ Bobina de alumínio

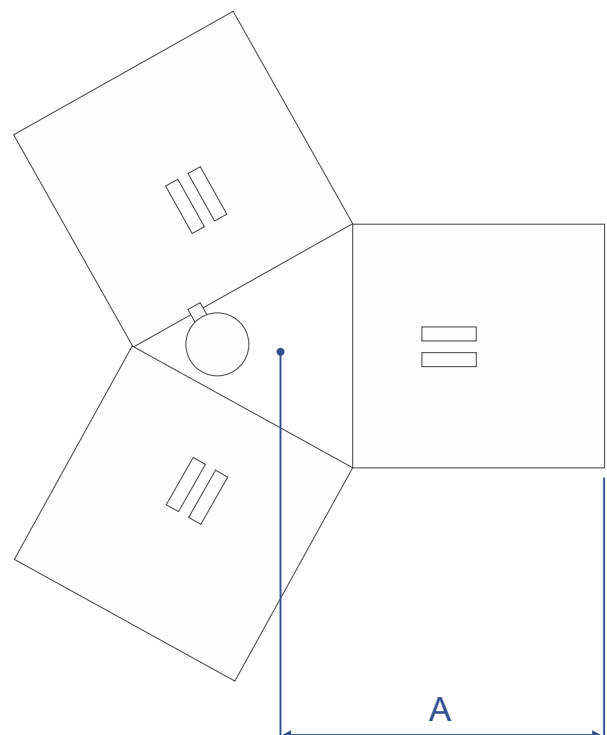

SÉRIE EMGR (para levantar rolos pelo lado da face)

Parâmetros gerais	EMGR 150/A	EMGR 160/A	EMGR 180/A	EMGR 200/A	EMGR 220/A	EMGR 250/A
Voltagem Nominal, V	220	220	220	220	220	220
Amperagem nominal a 20 °C, A	45	60	80	90	90	120
Potência nominal, kW	9,9	13,2	17,6	19,8	19,8	26,4
Potência em estado estacionário, kW	6,4	8,4	11,5	12,9	12,9	17,2
Diâmetro máximo da bobina, mm	1500	1600	1800	2000	2200	2500
Capacidade de carga de bobinas, no mínimo, kg	10000	15000	25000	32000	36000	42000
Dimensões AxBxC, mm	750x420x1500	800x460x1600	900x500x1700	1000x550x1800	1080x580x2000	1230x580x2100
Peso, kg	2200	3000	4500	5500	6000	7000

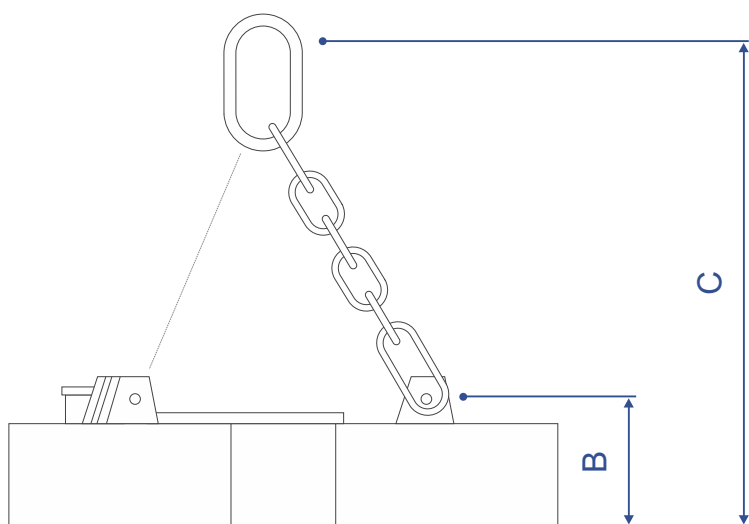

Com temperaturas de cargas de até 650 °C (dependendo da respectiva qualidade do aço)

TIPOS DE PRODUTOS TRANSPORTADOS

- ▶ Chapas de aço em rolos, levantando pelo lado

COMPATÍVEL COM

- ▶ Sistemas de guindastes
- ▶ Balancins de carga

PRINCIPAIS CARACTERÍSTICAS

- ▶ Alta confiabilidade operacional e vida útil da bobina
- ▶ Alta estabilidade das operações de elevação
- ▶ Design especial para uso submerso disponível como equipamento opcional
- ▶ Versão resistente ao calor (temperatura de carga até 650 °C) como equipamento especial

TIPO DE BOBINAGEM

- ▶ Bobina de alumínio

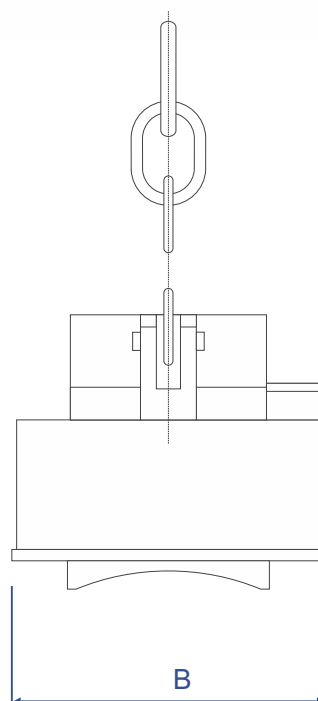

SÉRIE EMGB (para elevação de rolos pelo lado)

Parâmetros gerais	EMGB 100-98-60/A-U1	EMGB 116-84-65/A-U1	EMGB 120-98-75/A-U1	EMGB 145-153-85/A-U1
Voltagem Nominal, V	220	220	220	220
Amperagem nominal a 20 °C, A	45	60	60	80
Potência nominal, kW	9,9	13,2	13,2	17,6
Diâmetro máximo da bobina, mm	1400	1600	1800	2000
Capacidade de carga de bobinas, até, kg	12000	15000	18000	30000
Dimensões AxBxC, mm	1030x980x600	1160x840x650	1200x980x750	1450x1530x850
Peso do eletroímã, kg	2300	2800	3700	8000

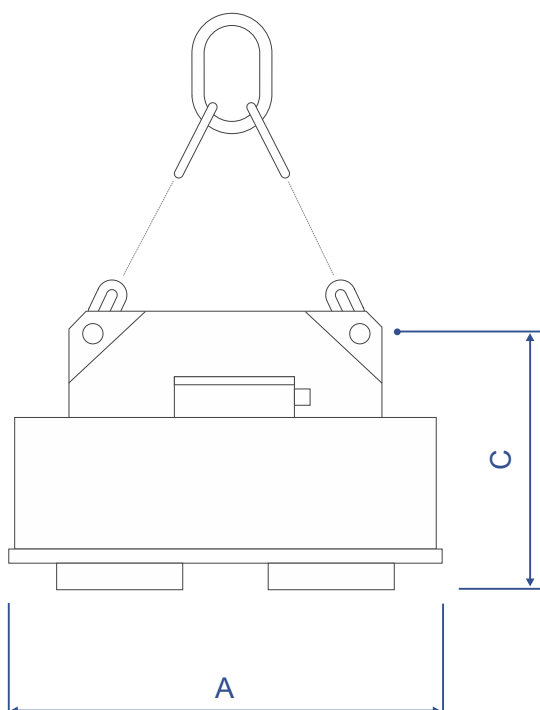

Com temperaturas de cargas de até 650 °C (dependendo da respectiva qualidade do aço)

TIPOS DE PRODUTOS TRANSPORTADOS

- ▶ Tubos de grande diâmetro

COMPATÍVEL COM

- ▶ Sistemas de guindastes
- ▶ Balancins de carga

PRINCIPAIS CARACTERÍSTICAS

- ▶ Alta confiabilidade operacional e vida útil da bobina
- ▶ Alta estabilidade das operações de elevação
- ▶ Design especial para uso submerso disponível como equipamento opcional
- ▶ Versão resistente ao calor (temperatura de carga até 650 °C) como equipamento especial

TIPO DE BOBINAGEM

- ▶ Bobina de alumínio

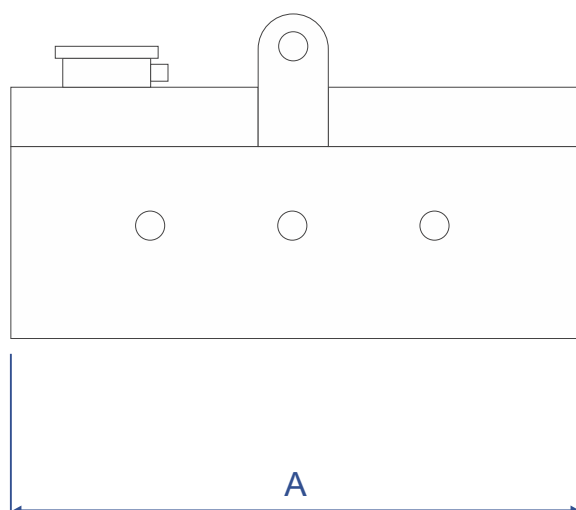

SÉRIE EMGT para tubos de grande diâmetro

Parâmetros gerais	EMGT100/A-U1	EMGT 120/A-U1	EMGT 140/A-U1
Voltagem Nominal, V	220	220	220
Amperagem nominal a 20° C, A	22	45	54
Potência nominal, kW	4,8	9,9	11,9
Potência em estado estacionário, kW	3,4	6,9	8,3
Capacidade de carga, kg	3000	6000	10000
Diâmetro do tubo, mm	400-800	700-1400	1000-2000
Dimensões AxBxC, mm	1000x310x600	1200x360x620	1400x420x640
Peso, kg	800	1250	2000

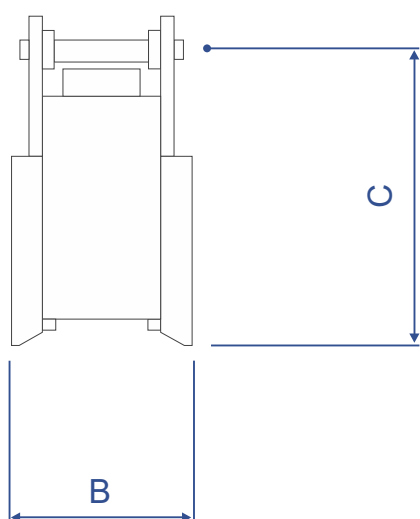

Com temperaturas de cargas de até 650 °C (dependendo da respectiva qualidade do aço)

TIPOS DE PRODUTOS TRANSPORTADOS

- ▶ Chapas de aço em fardos ou por peça
- ▶ Lingotes tipo placas



COMPATÍVEL COM

- ▶ Sistemas de guindastes
- ▶ Balancins de carga

PRINCIPAIS CARACTERÍSTICAS

- ▶ O ímã eletro-permanente pode ser controlado com pulsos sem a necessidade de ter energia contínua
- ▶ A carga magnetizada é mantida pelo ímã durante o tempo que for necessário
- ▶ Economia de energia
- ▶ Alto nível de segurança
- ▶ Controle simples
- ▶ Alta eficiência no trabalho

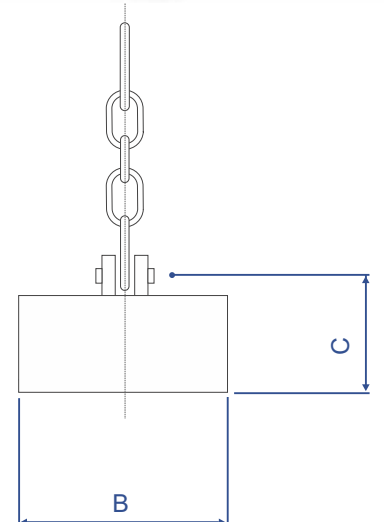
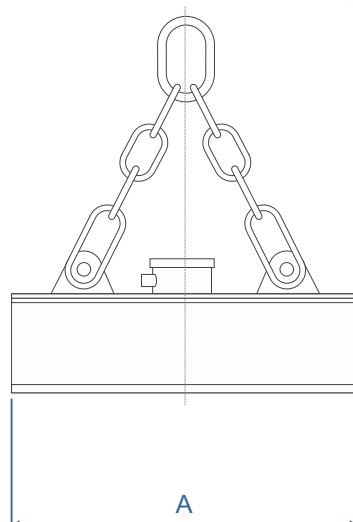

1. IMG-SERIES ímãs eletropermanentes (para manuseio de chapa de aço em pacotes, em placas)

Parâmetros gerais	IMG 120-60-32-U1	IMG 130-70-35-U1	IMG 150-76-37-U1
Voltagem de pulso, V	230	230	230
Amperagem de pulso, A	20	32	30
Potência de pulso, W	4600	7360	6900
Peso, kg	1200	1850	2300
Força de atração, kg	30000	45000	51000
Capacidade de carga para chapas metálicas, kg	10000	15000	17000
Capacidade de carga de peças em bruto quadradas, kg	6500	10000	11500
Dimensões, mm	1200x600x320	1300x700x350	1500x760x370

2. IMGK-SERIES ímãs eletropermanentes (para agarrar e recarregar peças em bruto redondas com grandes diâmetros)

Parâmetros gerais	IMGK 160-70-40-U1	IMGK 220-66-40-U1	IMGK 400-66-44-U1
Voltagem de pulso, V	230	230	230
Amperagem de pulso, A	40	65	90
Potência de pulso, W	9200	15000	20700
Peso, kg	2200	2750	5600
Força de atração para anéis, kg	24000	33000	84000
Capacidade de carga para anéis, kg	8000	11000	28000
Diâmetro mínimo do anel, mm	300	400	400
Diâmetro máximo do anel, mm	430	550	600
Dimensões, mm	1600x700x400	2200x660x400	4000x660x440

3. IMGS-SERIES ímãs eletropermanentes (para manuseio de chapas de aço em peça)

Parâmetros gerais	IMGS 075-25-23-Y1	IMGS 130-37-30-U1	IMGS 180-48-31-U1
Voltagem de pulso, V	230	230	230
Amperagem de pulso, A	10	15	32
Potência de pulso, W	2300	3500	7400
Peso, kg	250	750	1450
Força de atração, kg	7800	19000	40500
Capacidade de carga para chapas metálicas, kg	2600	6300	13500
Capacidade de carga para painéis em lata, kg	1500	3600	7000
Espessura mínima da folha em lata, mm	4	4,5	6
Dimensões, mm	750x250x230	1300x370x300	1800x480x310

APLICAÇÃO

- ▶ Manuseio de produtos comprimidos
- ▶ Manuseio de tubos, lingotes tipo placas, produtos de chapa de lata em fardos ou por peça
- ▶ Remoção de chapas das máquinas de corte a plasma

COMPATÍVEL COM

- ▶ Sistemas de guindastes



PRINCIPAIS CARACTERÍSTICAS

- ▶ Balancins de carga são concebidas e fabricadas para as necessidades específicas do cliente
- ▶ Operação conveniente, economia de tempo e custos, maior eficiência no trabalho



APLICAÇÃO

- ▶ Os Spreaders eletromagnético é usado para virar lingotes tipo placas. Consiste no balancim, dois eletroímãs especiais e um sistema ininterrupto de fornecimento de energia. O balancim acelera consideravelmente o processo de viragem da placa em comparação com os dispositivos hidráulicos estacionários de viragem de placa.

ADEQUADO COMO EQUIPAMENTO PARA

- ▶ Sistemas de guindastes

CARACTERÍSTICAS ESSENCIAIS

- ▶ Viragem rápida da placa
- ▶ Segurança durante a operação
- ▶ Eficaz em termos de custo
- ▶ Baixo nível sonoro durante o funcionamento



APLICAÇÃO

- ▶ Módulos para manipulação, agarramento e classificação de sucata e aço

CONJUNTO COMPLETO

- ▶ Eletroímã da SÉRIE-SM
- ▶ Gerador DYNASET

CARACTERÍSTICAS MAIS IMPORTANTES

- ▶ Fácil instalação e possibilidade de troca rápida durante a operação



Modelo	Eletroímã	Potencia do gerador, kW	Amperagem nominal, A	Peso, Kg	Capacidade de carga, kg				
					Folhas em latão	Blocos em bruto	Limalhas de aço	Sucata leve	Sucata pesada
SG 085SM-DNS06	EMG 085SM	6	3900	1250	6000	460	180	230	350
SG 105SM-DNS06	EMG 105SM	6	5500	1410	8500	540	220	290	460
SG 115SM-DNS10	EMG 115SM	10	6800	1870	11000	700	290	380	610
SG 125SM-DNS10	EMG 125SM	10	8600	2150	13000	870	350	540	850
SG 135SM-DNS12	EMG 135SM	12	10100	2550	15000	1020	410	620	1030
SG 145SM-DNS12	EMG 145SM	12	11400	2950	18000	1200	480	790	1230

Este sistema pode ser desenvolvido para qualquer eletroímã DIMET

APLICAÇÃO

- ▶ Adequado para a alimentação e controle de eletroímãs de energia eléctrica DC de qualquer potência e para a alimentação simultâneo de vários eletroímãs cuja amperagem total não exceda os valores permitidos. Tipos de eletroímãs: todos os eletroímãs da DIMET, bem como eletroímãs de todos os outros fabricantes.



EQUIPAMENTO ADEQUADO

- ▶ Eletroímãs
- ▶ Sistemas de guindastes

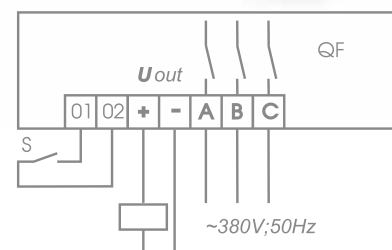

FUNÇÕES DE PROTEÇÃO MAIS IMPORTANTES

- ▶ A voltagem máxima de saída é limitada a 220-230 V
- ▶ Proteção contra curto-circuitos sob carga.
- ▶ Proteção mecânica contra falhas internas e de terra
- ▶ Alarme de falha do cabo de alimentação
- ▶ Alarme quando a amperagem de fuga superficial no circuito do electroímã é excedida (em caso de sobreaquecimento do electroímã)
- ▶ Alarme na ocorrência de curto-circuitos entre os enrolamentos do eletroímã
- ▶ Alarme quando a amperagem máxima permitida é excedida



Disponível como equipamento adicional

Parâmetros gerais	PN-500-3-100A	PN-500-3-150A	PN-500-3-200A	PN-500-3-250A
Fonte de alimentação	trifásico	trifásico	trifásico	trifásico
Voltagem de alimentação, V	380±60	380±60	380±60	380±60
Frequência, Hz	50	50	50	50
Faixa de controle de voltagem de saída, V	10-230	10-230	60-230	60-230
Tempo de desmagnetização, máximo, s	3	3	5	5
Ciclo de trabalho, %	75, 100	75, 100	75, 100	75, 100
Amperagem máxima permitida no ciclo de funcionamento - 75%, A	100	150	200	250
Amperagem máxima permitida no ciclo de funcionamento - 100%, A	50	80	110	125
Dimensões totais, mm	360x150x375	360x150x375	450x200x375	450x200x375
Tamanhos de acoplamento, mm	255x350	255x350	255x350	255x350
Peso máximo, kg	12,2	12,5	16	17

APLICAÇÃO

- ▶ Operação com geradores quando não há alimentação fixa da rede elétrica que são instalados em sistemas de guindastes e máquinas de manuseio de sucata. Adequado para alimentação e controle de eletroímãs de elevação DC de qualquer potência e para operação combinada com geradores de 220 ou 380 V. Tipos de eletroímãs fornecidos: todos os eletroímãs DIMET e eletroímãs de todos os outros fabricantes.

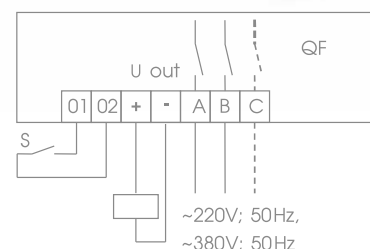

Disponível como equipamento adicional

EQUIPAMENTO ADEQUADO

- ▶ Eletroímãs
- ▶ Sistemas de guindastes
- ▶ Equipamento de manuseio de sucata

FUNÇÕES DE PROTEÇÃO MAIS IMPORTANTES

- ▶ A voltagem máxima de saída é limitada a 220-230 V
- ▶ Proteção contra curto-circuitos sob carga.
- ▶ Proteção mecânica contra falhas internas e de terra
- ▶ Alarme de falha do cabo de alimentação
- ▶ Alarme quando a amperagem de fuga superficial no circuito do eletroímã é excedida (em caso de sobreaquecimento do eletroímã)
- ▶ Alarme na ocorrência de curto-circuitos entre os enrolamentos do eletroímã
- ▶ Alarme quando a amperagem máxima permitida é excedida

Parâmetros gerais	PN-500-G-50A	PN-500-G-100A	PN-500-G-150A
Energia fornecida	Gerador	Gerador	Gerador
Voltagem fornecida, V	220/380±60	220/380±60	220/380±60
Frequência, Hz	50	50	50
Faixa de controle de voltagem de saída, V	10-230	10-230	10-230
Tempo de desmagnetização, máximo, s	3	3	3
Amperagem máxima permitida em DC-75%, A	50	100	150
Dimensões, mm	360x150x375	360x150x375	360x150x375
Tamanhos de acoplamento, mm	255x350	255x350	255x350
Peso máximo, kg	12,0	12,2	12,5

APLICAÇÃO

- ▶ Fornecimento de energia de emergência para eletroímãs

FUNÇÕES MAIS IMPORTANTES

- ▶ Garantia de segurança operacional, prevenção de liberação de emergência de cargas após falha da voltagem de alimentação, controle da alimentação de voltagem nas três fases da rede

Mensagem de aviso em caso de falha da fonte

- ▶ de alimentação principal e controle da operação do electroímã para substituir o fornecimento de energia para funcionar a partir de baterias.
- ▶ Circuito paralelo ao eletroímã



PRINCIPAIS CARACTERÍSTICAS

- ▶ Conforto operacional: utilização de baterias recarregáveis livres de manutenção (vida útil até 10 anos) no circuito de alimentação ininterrupta, monitoramento do estado de cada bateria individualmente, recarregamento automático das baterias.
- ▶ Limitação da voltagem máxima de saída a $220+5\%$ V, o que evita a falha do electroímã
- ▶ Visualização alfanumérica dos parâmetros de operação, dos modos de trabalho e dos desligamentos de emergência, alarme acústico em situações de emergência para garantir o conforto de operação da unidade

Parâmetros gerais	IBPN-500-100A	IBPN-500-150A	IBPN-500-200A	IBPN-500-250A
Fonte de alimentação	trifásico	trifásico	trifásico	trifásico
Voltagem de alimentação, V	380 \pm 60	380 \pm 60	380 \pm 60	380 \pm 60
Frequência, Hz	50	50	50	50
Voltagem de saída permanente, V	220 \pm 5%	220 \pm 5%	220 \pm 5%	220 \pm 5%
Funcionamento a bateria pelo menos, min.	15	15	15	15
Amperagem admissível, no máximo A	100	150	200	250
Dimensões máximas totais, mm	1595x1020x640	1595x1020x640	1320x1805x580	1320x1805x580
Peso máximo, kg	410	430	640	660

DADOS TÉCNICOS

- ▶ Capacidade até 1000 litros
- ▶ Peso até 1750 kg
- ▶ Força de elevação de até 12 toneladas
- ▶ Carga admissível da estrutura de suporte de até 15 toneladas
- ▶ Pressão operacional do sistema de até 300 bar



COMBINÁVEL COM

- ▶ Caminhão guindaste hidráulico
- ▶ Manipuladores hidráulicos
- ▶ Sistemas de guindastes hidráulicos estacionários
- ▶ Escavadoras hidráulicas
- ▶ Carregadeiras de rodas

GARRA DO TIPO ABERTO (O)

para sucata grande, limalhas, material de pedra ou blocos de concreto

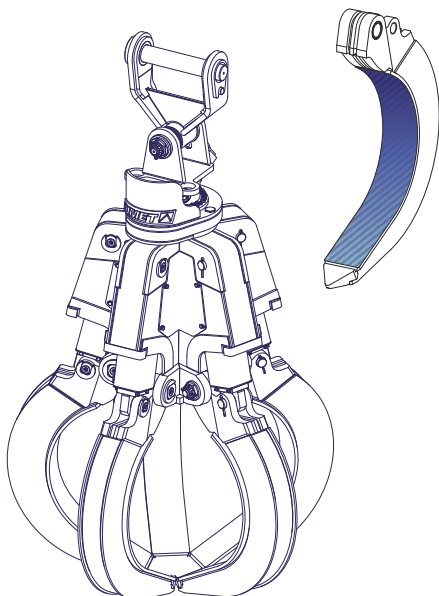

GARRA SEMI-ABERTA (HO)

para sucata metálica de electrodomésticos: Radiadores para automóveis, baterias, fios e cabos, artigos domésticos, peças de motor, etc.

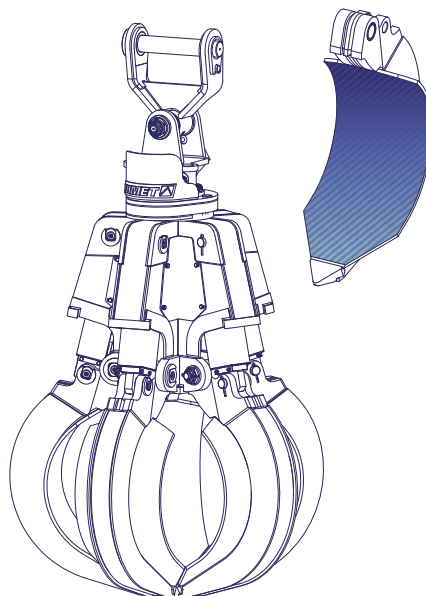

GARRA DE TIPO FECHADO (O)

para o manuseio de sucata de fração fina

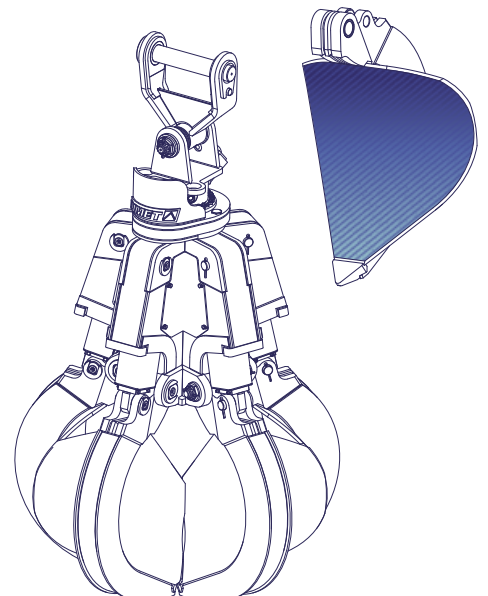

Uma garra é um dispositivo para agarrar com 4-5 dentes. Cada dente é acionado por um cilindro hidráulico de dupla ação. Todos os cilindros são conectados a um único circuito hidráulico que coordena a abertura e o fechamento dos dentes. Graças a este design, todos os dentes agem com a mesma força de aperto ao fechar, enquanto cada um deles pode parar em uma posição diferente.

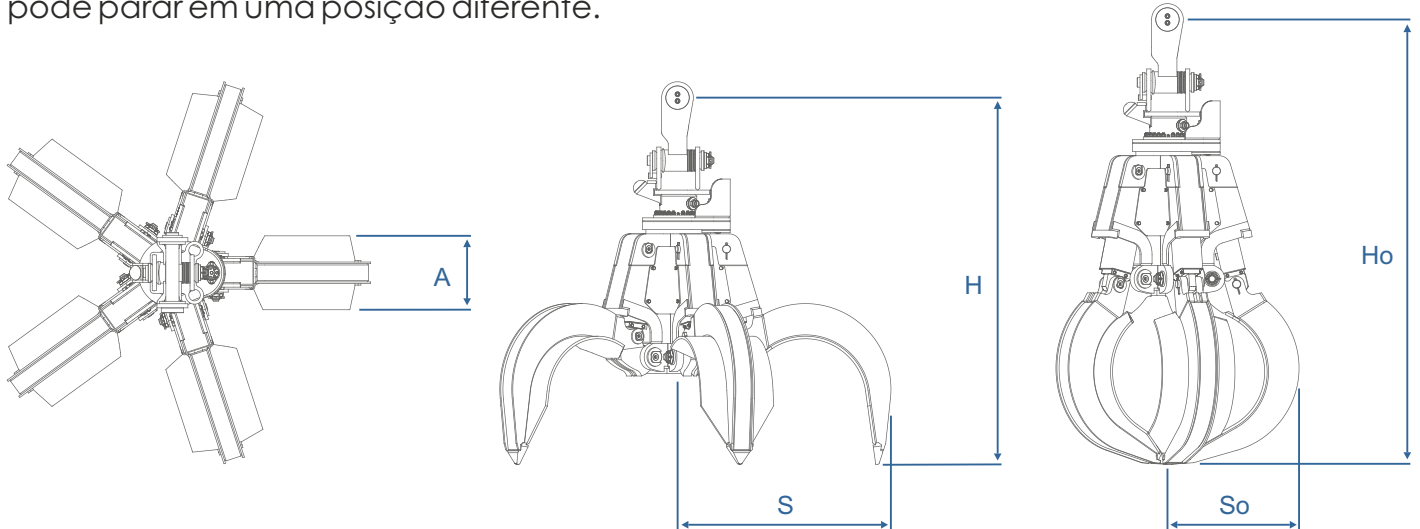

Modelo	Capacidade de elevação da garra, kN	Número de dentes, pcs	Peso, kg	Largura dos dentes A, mm	Altura em posição aberta H, mm	Altura em posição fechada Ho, mm	Largura em posição aberta S, mm	Largura em posição fechada So, mm	Capacidade, m ³
DS500A-O	15	5	1390	175	2120	2500	1140	700	0,5
DS500A-HO			1580	450					
DS500A-C			1680	780					
DS500A-4-O		4	1300	175	2125	2550	1200	725	
DS500A-4-HO			1380	450					
DS500A-4-C			1540	1070					
DS600L-O		5	1460	175	2175	2640	1260	775	
DS600L-HO			1600	450					
DS600L-C			1700	800					
DS600L-4-O		4	1260	175	2175	2640	1260	775	
DS600L-4-HO			1400	450					
DS600L-4-C			1570	1160					
DS800L-O		5	1480	175	2175	2640	1260	775	
DS800L-HO			1670	450					
DS800L-C			1760	835					
DS800L-4-O	4	1360	175	2175	2640	1260	775		
DS800L-4-HO		1450	450						
DS800L-4-C		1620	1245						
DS1000L-4-O	15	4	1440	175	2220	2800	1370	820	
DS1000L-4-HO			1520	450					
DS1000L-O		5	1550	175	2220	2800	1370	820	
DS1000L-HO			1750	450					
DS1000L-C			1960	880					

DIMET GmbH

✉ Dirnismaning 38, 85748 Garching, Germany

☎ +49-17-265 992 44

✉ info@dimetm.com

🌐 dimetm.com

DIMET USA INC.

✉ 541 Jefferson avenue, suite 100 Redwood City 94063 USA

ID: 82-2782713

☎ +1-903-650-8336

✉ info@dimetm.com

DIMET

